

ALLGEMEINE EIGENSCHAFTEN

- Modulbauweise. Optimiert die Größe an die Anforderungen der Installation.
- Robustheit und Dauerhaftigkeit.
- Kompakte Lösung.
- Einfache und Installation.
- Leise Funktionsweise. Schallleistungsniveau < 44 dBA.
- Bremse ist zulässig als Schutzvorrichtung gegen Übergeschwindigkeit bei der Auffahrt der Kabine gemäß EN 81-1 und EN 81-20/50 (EG Baumusterprüfbescheinigung).
- Maschinenanschluss mittels geschirmten Schlauch von 5m (Schläuche von 10, 15 und 20 m möglich). Steckbare Anschlüsse, die Fehler bei der Montage vermeiden.
- Encoder für BISS-C oder EnDat (Heidenhain ECN 413).
- Option für manuell Öffnen der Bremse.
- Option für tropentaugliche Motor.

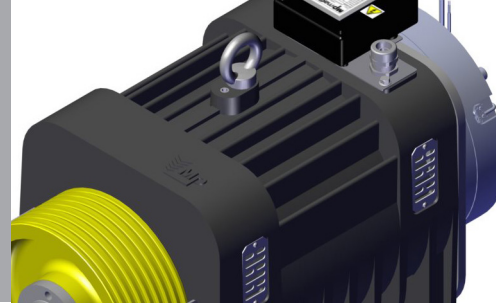

TECHNISCHE KENNDATEN

SUSPENSION 2:1

MODELL	Traglast (kg)	Nennmoment (Nm)	Nennstrom (A)	Leistung (kW)	Max. Achslast (N)	Nenngesch. (m/s)	Ø Seilrolle (mm)	(Hz)	Spannung (V)	Pole	UPM	Starts / Stunde	Duty	BREMS			Gewicht (kg)
														M2n (Nm)	Leistung (W)	Spannung DC (V)	
maGO075.2.240	400	180	9.1	3.0	25000	1	240	18.6	400	14	159	120	40%	2x200	2x85	207	158
maGO100.2.240	525	240	11.2	4.0	25000	1	240	18.6	400	14	159	180	40%	2x300	2x85	207	170
maGO125.2.240	675	300	14.1	5.0	25000	1	240	18.6	400	14	159	180	40%	2x300	2x85	207	182
maGO125.2.240.16	675	300	22.8	8.0	25000	1.6	240	29.7	400	14	254	180	40%	2x300	2x85	207	182
maGO150.2.240	800	360	17.3	6.0	30000	1	240	18.6	400	14	159	180	40%	2x480	2x85	207	202
maGO175.2.240	1000	420	17.6	7.0	30000	1	240	18.6	400	14	159	180	40%	2x480	2x85	207	214
maGO200.2.240	1150	480	21.3	8.0	30000	1	240	18.6	400	14	159	180	40%	2x480	2x85	207	232
maGO200.2.240.16	1000	480	34.9	12.8	30000	1.6	240	29.7	400	14	254	180	40%	2x480	2x85	207	232
maGO250.2.240	1250	610	27.9	10.2	30000	1	240	18.6	400	14	159	180	40%	2x700	2x140	207	268
maGO275.2.240	1600	700	32.6	11.7	30000	1	240	18.6	400	14	159	180	40%	2x700	2x140	207	280
maGO275.2.270	1600	700	32.6	10.3	30000	1	270	16.5	400	14	141	180	40%	2x700	2x140	207	285
maGO150.2.320	600	360	14.3	4.5	30000	1	320	13.9	400	14	119	180	40%	2x480	2x85	207	212
maGO175.2.320	675	420	15.3	5.3	30000	1	320	13.9	400	14	119	180	40%	2x480	2x85	207	224
maGO200.2.320	800	480	18.1	6.0	30000	1	320	13.9	400	14	119	180	40%	2x480	2x85	207	242
maGO200.2.320.16	750	480	34.9	9.6	30000	1.6	320	22.2	400	14	191	180	40%	2x480	2x85	207	242
maGO225.2.320	900	550	20.3	6.9	30000	1	320	13.9	400	14	119	180	40%	2x700	2x140	207	264
maGO250.2.320	1000	610	23.1	7.7	30000	1	320	13.9	400	14	119	180	40%	2x700	2x140	207	276
maGO150.2.400	480	360	14.3	3.6	30000	1	400	11.2	400	14	96	180	40%	2x480	2x85	207	217
maGO150.2.400.16	480	360	17.3	5.8	30000	1.6	400	17.9	400	14	154	180	40%	2x480	2x85	207	217
maGO175.2.400	525	420	15.3	4.2	30000	1	400	11.2	400	14	96	180	40%	2x480	2x85	207	229
maGO175.2.400.16	525	420	17.6	6.8	30000	1.6	400	17.9	400	14	154	180	40%	2x480	2x85	207	229
maGO200.2.400	630	480	18.1	4.8	30000	1	400	11.2	400	14	96	180	40%	2x480	2x85	207	247
maGO200.2.400.16	630	480	21.3	7.7	30000	1.6	400	17.9	400	14	154	180	40%	2x480	2x85	207	247
maGO225.2.400	750	550	20.3	5.5	30000	1	400	11.2	400	14	96	180	40%	2x700	2x140	207	269
maGO250.2.400	800	610	23.1	6.1	30000	1	400	11.2	400	14	96	180	40%	2x700	2x140	207	281
maGO250.2.400.16	800	610	27.9	9.8	30000	1.6	400	17.9	400	14	154	180	40%	2x700	2x140	207	281

Daten gültig für: Leistung 85% / Förderhöhe 18 m.

Für maGO mit Nenngeschwindigkeit < 1 m/s, nehmen Sie maGO für Nenngeschwindigkeit = 1 m/s und einregeln Sie die Frequenz der Stromversorgung.

Für maGO mit 1 m/s < Nenngeschwindigkeit < 1.6 m/s, nehmen Sie maGO für Nenngeschwindigkeit = 1.6 m/s und einregeln Sie die Frequenz der Stromversorgung.

maGO FÜR EINPHASIGER ANLAGE

SUSPENSION 2:1

MODELL	Traglast (kg)	Nennmoment (Nm)	Nennstrom (A)	Leistung (kW)	Max. Achslast (N)	Nenngesch. (m/s)	Ø Seilrolle (mm)	(Hz)	Spannung (V)	Pole	UPM	Starts/ Stunde	Duty	BREMS			Gewicht (kg)
														M2n (Nm)	Leistung (W)	Spannung DC (V)	
maGO100.2.240.T.50.M	450	207	10.2	1.7	25000	0.5	240	9.3	230	14	80	120	40%	2x300	2x85	207	170

SUSPENSION 1:1

maGO125.1.240.T.80.M	225	270	11	1.8	25000	0.8	240	7.5	230	14	64	120	40%	2x300	2x85	207	182
maGO200.1.240.T.80.M	300	290	10.8	1.9	30000	0.8	240	7.5	230	14	64	120	40%	2x300	2x85	207	232
maGO275.1.240.T.50.M	450	464	10.4	1.9	30000	0.5	240	4.7	230	14	40	120	40%	2x480	2x85	207	280

Daten gültig für: Leistung 85% / Förderhöhe 18 m

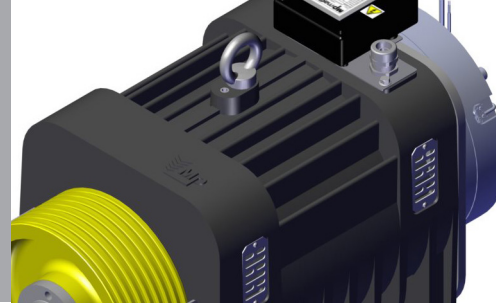

SUSPENSION 1:1

MODELL	Traglast (kg)	Nennmoment (Nm)	Nennstrom (A)	Leistung (kW)	Max. Achslast (N)	Nenngesch. (m/s)	Ø Seilrolle (mm)	(Hz)	Spannung (V)	Pole	UPM	Starts/ Stunde	Duty	BREMS			Gewicht (kg)
														M2n (Nm)	Leistung (W)	Spannung DC (V)	
maGO100.1.160	320	240	11.2	3.0	25000	1	160	13.9	400	14	119	180	40%	2x300	2x85	207	170
maGO125.1.160	400	300	14.1	3.8	25000	1	160	13.9	400	14	119	180	40%	2x300	2x85	207	182
maGO150.1.160	480	360	14.3	4.5	25000	1	160	13.9	400	14	119	180	40%	2x480	2x85	207	202
maGO175.1.160	600	420	15.3	5.3	25000	1	160	13.9	400	14	119	180	40%	2x480	2x85	207	214
maGO075.1.240	180	180	5.4	1.5	25000	1	240	9.3	400	14	80	120	40%	2x200	2x85	207	158
maGO075.1.240.16	180	180	9.1	2.4	25000	1.6	240	14.9	400	14	128	120	40%	2x200	2x85	207	158
maGO100.1.240	225	240	6.8	2.0	25000	1	240	9.3	400	14	80	180	40%	2x300	2x85	207	170
maGO100.1.240.16	225	240	11.2	3.2	25000	1.6	240	14.9	400	14	128	180	40%	2x300	2x85	207	170
maGO125.1.240	320	300	8.1	2.5	25000	1	240	9.3	400	14	80	180	40%	2x300	2x85	207	182
maGO125.1.240.16	320	300	14.1	4.0	25000	1.6	240	14.9	400	14	128	180	40%	2x300	2x85	207	182
maGO150.1.240	400	360	9.7	3.0	30000	1	240	9.3	400	14	80	180	40%	2x480	2x85	207	202
maGO150.1.240.16	400	360	17.3	4.8	30000	1.6	240	14.9	400	14	128	180	40%	2x480	2x85	207	202
maGO175.1.240	480	420	11.3	3.5	30000	1	240	9.3	400	14	80	180	40%	2x480	2x85	207	214
maGO175.1.240.16	480	420	17.6	5.6	30000	1.6	240	14.9	400	14	128	180	40%	2x480	2x85	207	214
maGO200.1.240	525	480	11.9	4.0	30000	1	240	9.3	400	14	80	180	40%	2x480	2x85	207	232
maGO200.1.240.16	525	480	21.3	6.4	30000	1.6	240	14.9	400	14	128	180	40%	2x480	2x85	207	232
maGO225.1.240	630	550	14.4	4.6	30000	1	240	9.3	400	14	80	180	40%	2x700	2x140	207	256
maGO250.1.240	675	610	15.3	5.1	30000	1	240	9.3	400	14	80	180	40%	2x700	2x140	207	268
maGO250.1.240.16	675	610	27.9	8.2	30000	1.6	240	14.9	400	14	128	180	40%	2x700	2x140	207	268
maGO275.1.240	750	700	17.3	5.9	30000	1	240	9.3	400	14	80	180	40%	2x700	2x140	207	280
maGO275.1.240.16	750	700	32.6	9.3	30000	1.6	240	14.9	400	14	128	180	40%	2x700	2x140	207	280
maGO125.1.320	225	300	6.6	1.9	25000	1	320	7	400	14	60	180	40%	2x300	2x85	207	192
maGO150.1.320	320	360	7.5	2.3	30000	1	320	7	400	14	60	180	40%	2x480	2x85	207	212
maGO150.1.320.16	320	360	14.3	3.6	30000	1.6	320	11.2	400	14	96	180	40%	2x480	2x85	207	212
maGO175.1.320	375	420	9.0	2.6	30000	1	320	7	400	14	60	180	40%	2x480	2x85	207	224
maGO175.1.320.16	375	420	15.3	4.2	30000	1.6	320	11.2	400	14	96	180	40%	2x480	2x85	207	224
maGO200.1.320	400	480	9.9	3.0	30000	1	320	7	400	14	60	180	40%	2x480	2x85	207	242
maGO200.1.320.16	400	480	18.1	4.8	30000	1.6	320	11.2	400	14	96	180	40%	2x480	2x85	207	242
maGO225.1.320	480	550	11.5	3.5	30000	1	320	7	400	14	60	180	40%	2x700	2x140	207	264
maGO225.1.320.16	480	550	20.3	5.5	30000	1.6	320	11.2	400	14	96	180	40%	2x700	2x140	207	264
maGO250.1.320	525	610	12.5	3.8	30000	1	320	7	400	14	60	180	40%	2x700	2x140	207	276
maGO250.1.320.16	525	610	23.1	6.1	30000	1.6	320	11.2	400	14	96	180	40%	2x700	2x140	207	276
maGO275.1.320	630	700	13.8	4.4	30000	1	320	7	400	14	60	180	40%	2x700	2x140	207	288
maGO275.1.320.16	630	700	32.6	7	30000	1.6	320	11.2	400	14	96	180	40%	2x700	2x140	207	288
maGO175.1.400	225	420	7.7	2.1	30000	1	400	5.6	400	14	48	180	40%	2x480	2x85	207	229
maGO175.1.400.16	225	420	11.3	3.4	30000	1.6	400	9.0	400	14	77	180	40%	2x480	2x85	207	229
maGO225.1.400	375	550	9.7	2.8	30000	1	400	5.6	400	14	48	180	40%	2x700	2x140	207	269
maGO225.1.400.16	375	550	14.4	4.4	30000	1.6	400	9.0	400	14	77	180	40%	2x700	2x140	207	269
maGO275.1.400	480	700	11.9	3.5	30000	1	400	5.6	400	14	48	180	40%	2x700	2x140	207	293
maGO275.1.400.16	480	700	17.3	5.7	30000	1.6	400	9.0	400	14	77	180	40%	2x700	2x140	207	293

Daten gültig für: Leistung 80% / Förderhöhe 18 m

Für maGO mit Nenngeschwindigkeit < 1 m/s, nehmen Sie maGO für Nenngeschwindigkeit = 1 m/s und einregeln Sie die Frequenz der Stromversorgung.

Für maGO mit 1 m/s < Nenngeschwindigkeit < 1.6 m/s, nehmen Sie maGO für Nenngeschwindigkeit = 1.6 m/s und einregeln Sie die Frequenz der Stromversorgung.

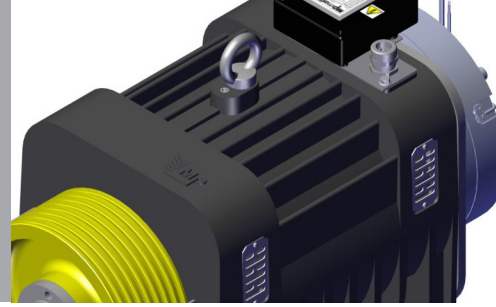

NOMENKLATUR maGO

Beispiel -> maGOxxx.2.240.T.63.M	maGOxxx	.2	.240	.T	.63	.M
MASCHINE maGOxxx: Getriebelose Maschine MP						
AUFHÄNGUNG .1: 1:1 .2: 2:1						
DURCHMESSER ZUGROLLE .160: Rolle Ø 160 mm .240: Rolle Ø 240 mm .270: Rolle Ø 270 mm .320: Rolle Ø 320 mm .400: Rolle Ø 400 mm						
SPANNUNG Kein Wert aufgeführt für: 400 V .T: 230 V						
GESCHWINDIGKEIT Kein Wert aufgeführt für: 1 m/s .63: 0.63 m/s .80: 0.8 m/s .16: 1.6 m/s						
maGO FÜR EINPHASIGER ANLAGE Kein Wert aufgeführt für: Dreiphasiger .M: Einphasiger						

MASCHINENABMESSUNGEN

TYPEN	Ø Rollen: Ø D (mm)	L1 (mm)	L2 (mm)	L3 (mm)	L4 (mm)	L5 (mm)
maGO100/125	160	573	426	250	43	
maGO150/175	160	653	506	330	43	
maGO075/100/125	240 (6 Rillen)	544	438	250	55	
maGO150/175/200	240 (6 Rillen)	624	518	330	55	
	240 (8/10 Rillen)	630	506	330	43	
maGO225/250/275	240 (8/10 Rillen)	719	595	410	43	
maGO275	270	729	595	410	43	
maGO075/100/125	320	559	437	250	53	386
maGO150/175/200	320	639	517	330	53	386
maGO225/250/275	320	728	606	410	53	386
maGO150/175/200	400	650	517	330	53	480
maGO225/250/275	400	739	606	410	53	480

Rolle Ø160/Ø240/Ø270

Rolle Ø320/Ø400

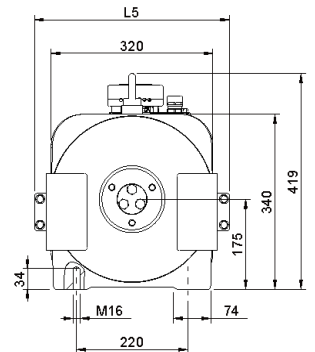
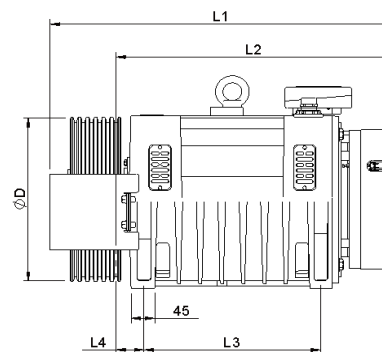
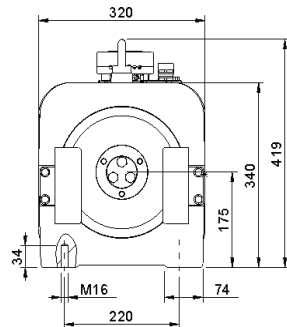
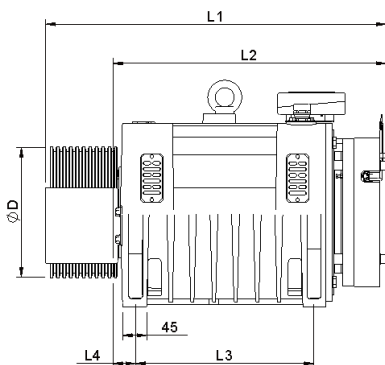

VERPACKUNGSABMESSUNGEN (Verpackung gemäß Norm ISPM-15)

Karton (Lange x Breite x Höhe)
Spanplattenkiste (Lange x Breite x Höhe)

765 x 495 x 595 mm³
810 x 465 x 680 mm³

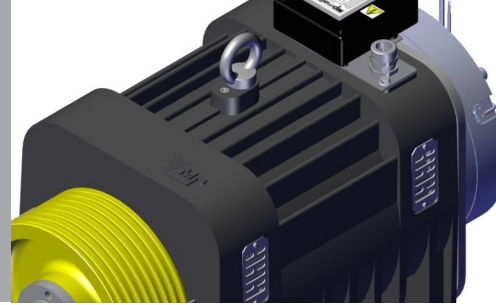

KENNDATEN ZUGROLLEN

Rollen

- Ø 160: Werkstoff gem. UNE-EN 10083 42CrMo4 (Stahl)
- Ø 240/Ø 270: Werkstoff gem. UNE-EN 10083 C45 (Stahl); • Ø 320/ Ø 400: Gusswerkstoff

Seilrille

- Unterschnittene halbrunde Seilrille: $\gamma = 25^\circ \div 45^\circ$, $\beta = 75^\circ \div 105^\circ$ (für Rolle Ø 160, Ø 240, Ø 320 und Ø 400)
- Gehärtete keilförmige bzw. V-förmige Seilrille: $\gamma = 35^\circ \div 60^\circ$ (für Rolle Ø 240 und Ø 270)

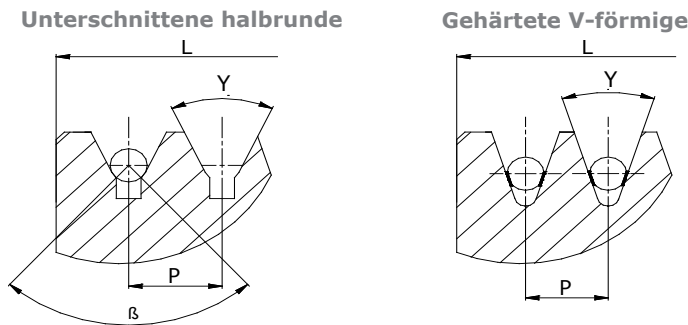

Seilanzahl und -durchmesser in Abhängigkeit des Rollendurchmessers, der Rollenbreite und des Mittenabstands der Seilrillen (P-Maß)

ZUGROLLEN				
Ø Rolle (mm)	Breite L (mm)	Seil-Ø 6.5 mm	Seil-Ø 8 mm	Seil-Ø 9 und 10 mm
		P = 12 mm	P = 15 mm	P = 15 mm
160	124	10		
	148	12		
240	78	6		
	100	8		
	124	10		
270	124	10		
320	94		6	
	124		8	
400	87		5	5

Max. Seilzahl

Kodierung der Zugrollen zur Bestellaufnahme

Beispiel	2	R	8	6	S	85	A
ROLLEN-Ø							
1: Ø 160 2: Ø 240 0: Ø 270 3: Ø 320 4: Ø 400							
Mittenabstand (mm)							
R: 12 S: 15							
RILLENZAHL							
5: 5 Rillen 6: 6 Rillen 8: 8 Rillen 0: 10 Rillen 2: 12 Rillen							
SEIL-Ø							
6: Ø 6.5 8: Ø 8 9: Ø 9 0: Ø 10							
SEILRILLENTYP							
S: Halbrund unterschnitten V: Keilförmig gehärtet							
WINKEL β							
75: β=75° 76: β=76° 77: β=77° 78: β=78° 79: β=79° 80: β=80° 81: β=81° 82: β=82° 83: β=83°							
84: β=84° 85: β=85° 86: β=86° 87: β=87° 88: β=88° 89: β=89° 90: β=90° 91: β=91° 92: β=92°							
93: β=93° 94: β=94° 95: β=95° 96: β=96° 97: β=97° 98: β=98° 99: β=99° 00: β=100° 01: β=101°							
02: β=102° 03: β=103° 04: β=104° 05: β=105° XX: Gehärtete V-förmige Seilrille							
WINKEL γ							
A: γ=25° B: γ=26° C: γ=27° D: γ=28° E: γ=29° F: γ=30° G: γ=31° H: γ=32°							
I: γ=33° J: γ=34° K: γ=35° L: γ=36° M: γ=37° N: γ=38° P: γ=39° R: γ=40°							
S: γ=41° T: γ=42° U: γ=43° V: γ=44° W: γ=45° X: γ=50° Y: γ=55° Z: γ=60°							

Standardrollenkodierung:

Rolle Ø 160	Rolle Ø 240			Rolle Ø 270	Rolle Ø 320	Rolle Ø 400
1R06S75F	2R66S75A	2R86S75A	2R06S75A	0R06VXXW	3S68S85F	4S50S85F
1R26S75F	2R66S85A	2R86S85A	2R06S85A		3S68S95F	4S50S95F
	2R66S90A	2R86S90A	2R06S90A			
	2R66S95A	2R86S95A	2R06S95A			
	2R66VXXW	2R86VXXW	2R06VXXW			